

設定の手順については、「2 かんたんセットアップガイド 導入編」をお読みください。

セットアップを開始する前に、必ずこの「はじめにお読みください」の内容をお読みになり、本製品を正しくご使用ください。各説明書は、使用開始後も大切に保管しておいてください。

## パッケージの内容を確認します

作業を始める前に、すべてが揃っているかを確認してください。なお、梱包には万全を期しておりますが、万一不足品、破損品などがありましたら、すぐにお買い上げの販売店までご連絡ください。

### 無線ルータ 1台

※各マニュアルでは「本製品(または無線親機)」と表記しています。  
※イラストはスタンド取り付け時

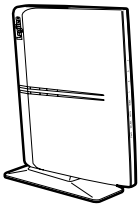

### ACアダプタ 1個

### LANケーブル(ストレート結線) 1本

### スタンド 1個

### ソフトウェアパックCD-ROM 1枚

### 設定情報シール 1枚

- 本製品のオプション機能を利用する場合など、より詳細な情報が必要な場合は、ロジテックホームページから「ユーザーズマニュアル」をダウンロードしてください。
- 追加情報や補足事項が別紙で添付されている場合があります。

### 1 はじめにお読みください(本シート) 1枚

### 2 かんたんセットアップガイド 導入編 本製品の接続とパソコン設定 1枚

### かんたんセットアップガイド 補足編 スマートフォン接続/FAQ 1枚

### USBかんたん接続ガイド 1枚

### 重要 お問い合わせの前に 1枚

### サポートガイド 1枚

## 各部の名称とはたらき

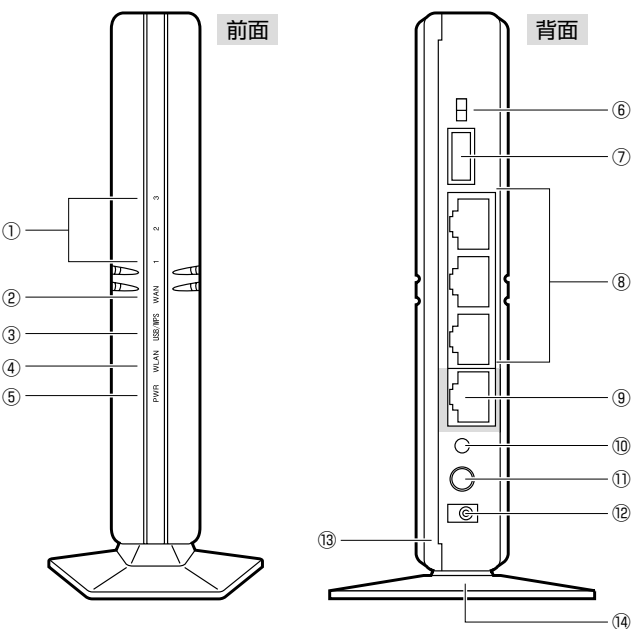

**ご注意:**  
排熱のため、輸送時に貼り付けられていた  
傷防止用のフィルムは、はがしてご利用ください。

|   |                  |                                                                                                                                                                                                                                                                     |
|---|------------------|---------------------------------------------------------------------------------------------------------------------------------------------------------------------------------------------------------------------------------------------------------------------|
| ① | LAN1~3ランプ(青色)※   | 点灯:有線LANのクライアントとリンクが確立しています。<br>点滅:データ転送中です。 消灯:未接続の状態です。                                                                                                                                                                                                           |
| ② | WANランプ(青色)※      | 点灯:WAN側とのリンクが確立しています。 点滅:データ転送中です。 消灯:未接続の状態です。                                                                                                                                                                                                                     |
| ③ | USB/WPSランプ(赤色)   | 点灯:有線または無線のクライアント側から「USB機器管理ツール」を使ってUSB機器に「接続」している状態です。<br>点滅:WPSボタンを押してWPS機能を利用している状態です。約2分間、0.5秒間隔で点滅します。<br>消灯:WPS機能を使用していない場合および、いずれのクライアントからもUSB機器に接続していない状態です。<br>【ご注意】<br>・本製品のUSBポートに、USB機器を接続しただけでは点灯しません。<br>・USB機器を本製品から取り外すときは、このランプが消灯していることを確認してください。 |
| ④ | WLANランプ(青色)※     | 点滅:無線LAN機能を使用中です(電波を発信しています)。                                                                                                                                                                                                                                       |
| ⑤ | PWRランプ(青色)※      | 点灯:本製品の電源が入った状態です。                                                                                                                                                                                                                                                  |
| ⑥ | AP/RTモード切り替えスイッチ | 本製品をAP(アクセスポイント)モードで使用するか、RT(ルータ)モードで使用するかを選択するスイッチです。                                                                                                                                                                                                              |
| ⑦ | USBポート           | プリンタ、ハードディスク、USBメモリなどのUSB機器を接続し、同じネットワーク内のパソコンで共有することができます。<br>USB機器に関しては「USBかんたん接続ガイド」を参照してください。                                                                                                                                                                   |
| ⑧ | LANポート1~3        | 有線LANのクライアントなどと接続するポートです。                                                                                                                                                                                                                                           |
| ⑨ | WANポート(青色)       | ブロードバンドモデムなどWAN側機器からのケーブルを接続します。                                                                                                                                                                                                                                    |
| ⑩ | リセットボタン          | このボタンを10秒間押し続けると、PWRランプが点滅し、本製品の設定値が初期化されます(工場出荷時の状態に戻ります)。<br>PWRランプが点滅している状態では、電源を切らないでください。                                                                                                                                                                      |
| ⑪ | WPS設定ボタン         | WPA機能搭載の無線クライアント(無線アダプタなど)と接続するときに使用します。                                                                                                                                                                                                                            |
| ⑫ | 電源ジャック           | 本製品に付属のACアダプタを接続します。本製品に付属以外のACアダプタを接続しないようにしてください。                                                                                                                                                                                                                 |
| ⑬ | 背面カバー            | 製造ラベルおよび暗号キーラベルを隠すためのカバーです。詳しくは裏面の「暗号キーラベルとステッカーの扱いについて」をお読みください。                                                                                                                                                                                                   |
| ⑭ | スタンド             | 本製品は、付属のスタンドを使用することで、縦置き、横置きどちらにも対応します。スタンドの使用方法については、裏面の「設置方法と設置時のご注意」をお読みください。                                                                                                                                                                                    |

※ランプの状態は、いずれも「ランプ点灯モード」での状態を表します。「ランプ省電力モード」では、PWRランプのみ点灯します(LAN/WANランプは通信時のみ点滅します)。

## 設置方法と設置時のご注意

### ◆縦置き時

- ①縦置きの場合は、側面のLogitechマークが上側になるように設置します。
- ②スタンドのフックを、本体のスリットに差し込んで前方へスライドさせます。

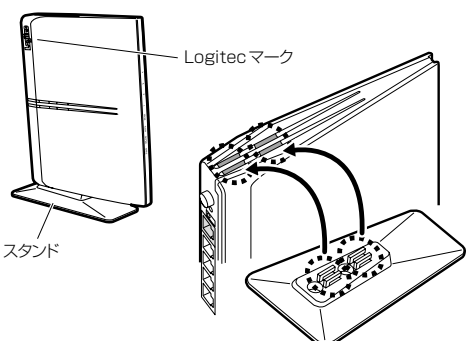

### ◆横置き時

- ①横置きの場合は、側面のLogitechマークが上面になるように設置します。
- ②スタンドのフックを、本体のスリットに差し込んで前方へスライドさせます。

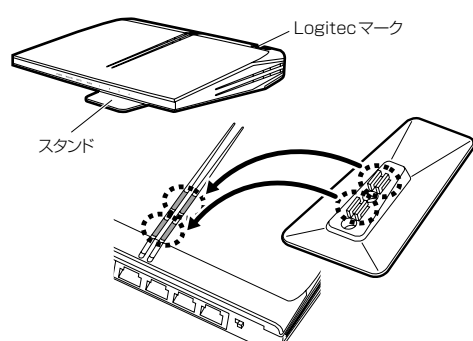

### ●設置時のご注意

本製品は縦置き、横置きの両方に対応しています。縦置き/横置きいずれの場合も、必ず付属のスタンドにセットしてご使用ください。いずれの方向で設置する場合も、転落・引き抜け防止措置をとってください。本製品が動作している状態での転落や、コネクタ類の引き抜けは故障・データ消失の原因となります。

### ●壁面などへのネジ止めで固定する場合

本製品は壁面などに設置できるように、スタンドに2か所のねじ穴を用意しています。固定には直径(呼び径)3mmのネジ2本が必要です。設置面の素材および構造をお確かめになり、十分な強度を確保したうえで、本製品を取り付けてください。また、本製品への電源供給のために設置場所近くにACコンセントが必要です。

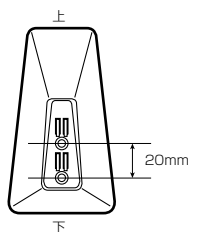

## Windows版「かんたんセットアップツール」のメインメニュー

メインメニューには、かんたんセットアップツールのスタートボタン以外に、次のようなボタンがあります。



|                       |                                                           |
|-----------------------|-----------------------------------------------------------|
| Logitech製無線アダプタインストール | 本製品では使用しません。                                              |
| マニュアルを読む(ルータ)         | 各種かんたんセットアップガイドのPDFを読むことができます。                            |
| サービス                  | サポートが必要となる画面をダイレクトに呼び出したリ、CD-ROMの内容を見ることができるメニュー画面を表示します。 |

## PDF版マニュアルについて

本製品には、印刷物のマニュアルのほかに、付属のCD-ROMの「Manual」フォルダに、PDF版のマニュアルが収録されています。

PDF版マニュアルは、メインメニューの「マニュアルを読む」ボタンからご覧いただけます。

- ・1 はじめにお読みください
- ・2 かんたんセットアップガイド 導入編 本製品の接続とパソコン設定
- ・かんたんセットアップガイド 補足編 スマートフォン接続/FAQ
- ・USBかんたん接続ガイド
- ・重要 お問い合わせの前に

※本製品のオプション機能を利用する場合など、より詳細な情報が必要な場合は、ロジテックホームページから「ユーザーズマニュアル」をダウンロードしてください。

# おもな仕様と工場出荷時の設定値(初期値)

## ■おもな仕様

|             |                                                                                                |
|-------------|------------------------------------------------------------------------------------------------|
| データ転送速度(有線) | 10/100Mbps(自動判別)                                                                               |
| ポート数(有線)    | LANポート: 3ポート<br>WANポート: 1ポート(インターネット接続側)<br>※いずれもAuto MDI/MDI-Xに対応<br>USBポート(USB2.0/1.1): 1ポート |
| 消費電力(定格)    | 7.5W                                                                                           |
| 動作温度/動作湿度   | 0~40℃/90%以下(結露なきこと)                                                                            |
| 外形寸法        | 幅24×奥行120×高さ145mm                                                                              |
| 質量          | 約180g(ACアダプタ、スタンドは含まず)                                                                         |

## ■設定ユーティリティの工場出荷時の設定値

|                       |                              |
|-----------------------|------------------------------|
| ログイン時の<br>ユーザー名とパスワード | ユーザー名: admin<br>パスワード: admin |
|-----------------------|------------------------------|

## ■無線LAN関係の工場出荷時の設定値

|            |                                                                                                                      |
|------------|----------------------------------------------------------------------------------------------------------------------|
| LAN側IPアドレス | 192.168.2.1 (255.255.255.0)<br>※ルータモード/APモード共通                                                                       |
| DHCPサーバ機能  | DHCPサーバ機能: 有効<br>割り当てIPアドレス: 192.168.2.100~192.168.2.200<br>デフォルトゲートウェイ: 本製品のLAN側IPアドレス<br>DNSサーバの通知: 本製品のLAN側IPアドレス |

## ■無線LAN関係の工場出荷時の設定値(初期値)

| パソコン接続用                                                                                                         | Wi-Fiゲーム機接続用                                                                                           |
|-----------------------------------------------------------------------------------------------------------------|--------------------------------------------------------------------------------------------------------|
| SSID: logitec-XXXXXX®                                                                                           | SSID: logitec2nd-XXXXXX®                                                                               |
| 暗号化: WPAプレシェアード<br>WPAユニキャスト暗号スイート: WPA2-PSK(AES)<br>共有キーフォーマット: パスフレーズ<br>共有キー: 本体の暗号キーラベル、付属の設定情報シールに記載(下記参照) | 暗号化: WEP<br>キー長: 128bit<br>キーフォーマット: ASCII(13文字)<br>キーNo.: キー1<br>キー: 付属の設定情報シールまたは本体の暗号キーラベルに記載(下記参照) |

※付属の設定情報シールに記載されています。XXXXXXには、000000~999999の任意の数字が表示されます。

### 暗号キーについて

暗号キーは、付属の設定情報シールに記載されています。

本製品の背面カバーを外して、本体に貼り付けられた暗号キーラベルでも、確認できます。



設定情報シール

暗号キー  
(Xには、0~9、A~Hのランダムな  
半角英数字13文字が入ります)

QRコード

「QRでかんたん接続」アプリを使って、  
iPhoneやAndroid端末から本製品に  
Wi-Fi接続するときに使用します。



暗号キーラベル

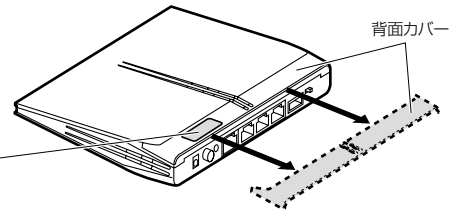

# 安全にお使いいただくために

本紙では製品を正しく安全に使用するための重要な注意事項を説明しています。必ずご使用前にこの注意事項を読み、記載事項にしたがって正しくご使用ください。

本製品は、人命にかかわる設備や機器、および高い信頼性や安全性を必要とする設備や機器(医療関係、航空宇宙関係、輸送関係、原子力関係)への組み込みは考慮されていません。これらの機器での使用により、人身事故や財産損害が発生しても、弊社ではいかなる責任も負いかねます。

## 警告

**万一、異常が発生したとき。**  
本体から異臭や煙が出た時は、ただちに電源を切り、電源プラグをコンセントから抜いて販売店にご相談ください。

**異物を入れないでください。**  
本体内部に金属類を差し込まないでください。また、水などの液体が入らないように注意してください。故障、感電、火災の原因となります。  
※万一異物が入った場合は、ただちに電源を切り販売店にご相談ください。

**落雷の恐れがあるときや雷発生時は、いったん電源を切って使用を中断してください。**  
感電、火災、故障の原因となります。

**製品には、ACアダプタまたは電源コードが同梱されています。**  
製品に同梱されているACアダプタまたは電源コードは、他の電子機器では使用しないでください。仕様の違いにより、火災・故障の原因となります。

**水気の多い場所での使用、濡れた手での取り扱いはおやめください。**  
感電・火災の原因となります。

**分解しないでください。**  
ケースは絶対に分解しないでください。感電の危険があります。分解の必要が生じた場合は販売店にご相談ください。

**表示された電源で使用してください。**  
ACアダプタまたは電源コードは必ずAC100Vのコンセントに接続してください。

**ACアダプタまたは電源コードを大切に。**  
ACアダプタまたは電源コードのコードは破損しないように十分ご注意ください。コード部分を持って抜き差ししたり、コードの上にものを乗せると、被服が破れて感電・火災の原因となります。

## ■表示について

この「安全にお使いいただくために」では以下のような表示(マークなど)を使用して、注意事項を説明しています。内容をよく理解してから、本文をお読みください。

|  |           |                                                        |
|--|-----------|--------------------------------------------------------|
|  | <b>警告</b> | この表示を無視して取扱いを誤った場合、使用者が死亡または重傷を負う危険性がある項目です。           |
|  | <b>注意</b> | この表示を無視して取扱いを誤った場合、使用者が障害を負う危険性、もしくは物的損害を負う危険性がある項目です。 |

|  |                                                                                                                          |
|--|--------------------------------------------------------------------------------------------------------------------------|
|  | 丸に斜線のマークは何かを禁止することを意味します。丸の中には禁止する項目が絵などで表示されている場合があります。例えば、左図のマークは分解を禁止することを意味します。                                      |
|  | 塗りつぶしの丸のマークは何かの行為を行なわなければならないことを意味します。丸の中には行なわなければならない行為が絵などで表示されている場合があります。例えば、左図のマークは電源コードをコンセントから抜かななければならないことを意味します。 |

## 注意

**ACアダプタまたは電源コードのコードはなるべくコンセントに直接接続してください。**タコ足配線や何本もの延長したテーブルタップの使用は火災の原因となります。

**ACアダプタまたは電源コードのコードは必ず伸ばした状態で使用してください。**束ねた状態で使用すると、過熱による火災の原因となります。

**通気孔はふさがらないでください。**過熱による火災、故障の原因となります。

**高温・多湿の場所、長時間直射日光の当たる場所での使用・保管は避けてください。**屋外での使用は禁止します。また、周辺の温度変化が激しいと内部結露によって誤動作する場合があります。

**本体は精密な電子機器のため、衝撃や振動の加わる場所、または加わりやすい場所での使用・保管は避けてください。**

**ラジオ・テレビ等の近くで使用しますと、ノイズを与える事があります。また、近くにモーター等の強い磁界を発生する装置があるとノイズが入り、誤動作する場合があります。必ず離れてご使用ください。**

• 本書の著作権は、ロジテック株式会社が所有しています。  
 • 本書の内容の一部または全部を無断で複製/転載することを禁止させていただきます。  
 • 本書の内容に関しては、万全を期しておりますが、万一の不審な点がございましたら、販売店までご連絡ください。  
 • 本製品の仕様および外観は、製品の改良のため予告なしに変更する場合があります。  
 • 実行した結果の影響につきましては、上記の理由にかかわらず責任を負いかねますので、ご了承ください。  
 • 本製品のうち、戦略物資または役割に該当するもの輸出にあたっては、外為法に基づく輸出または役務取引許可が必要です。  
 • Microsoft®、Windows Vista®、Windows®は、米国Microsoft社の登録商標です。その他本書に掲載されている商品名/社名などは、一般に商標ならびに登録商標です。  
 • 本製品は、GNU General Public Licenseに基づき許諾されるソフトウェアのソースコードを含んでいます。これらのソースコードはフリーソフトウェアです。お客様は、Free Software Foundation が定めたGNU General Public Licenseの条件に従って、これらのソースコードを再頒布または変更することができます。これらのソースコードは有用と思われるが、頒布にあたっては、市場性及び特定目的適合性についての暗黙の保証を含めて、いかなる保証も行いません。詳細については、弊社ホームページを参照下さい。なお、ソースコードの入手をご希望されるお客様は、弊社ホームページを参照下さい。尚、配布時に発生する費用は、お客様のご負担となります。