

この度は弊社製品をお買い上げいただき誠にありがとうございます。このセットアップガイドでは本製品の使用方法、取り扱いについての注意などが記載されています。必ず別紙の「安全上の注意」をお読みになり、正しい取り扱いをしてください。また、本製品に保存したデータは定期的にバックアップを取り、紛失・破損等が起こった場合のデータの消失防止措置をおとり下さい。本製品内に保存されたデータの破損・消失等につきましては、弊社では使用形態に関わらずいかなる保証もいたしかねます。

箱の中身の確認

はじめに箱の中に以下のものがあることを確認してください。

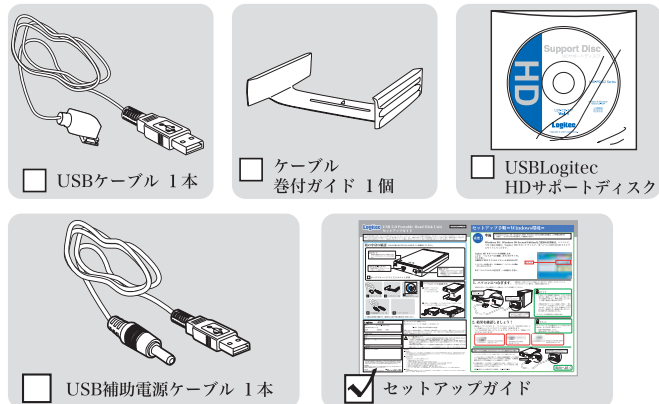
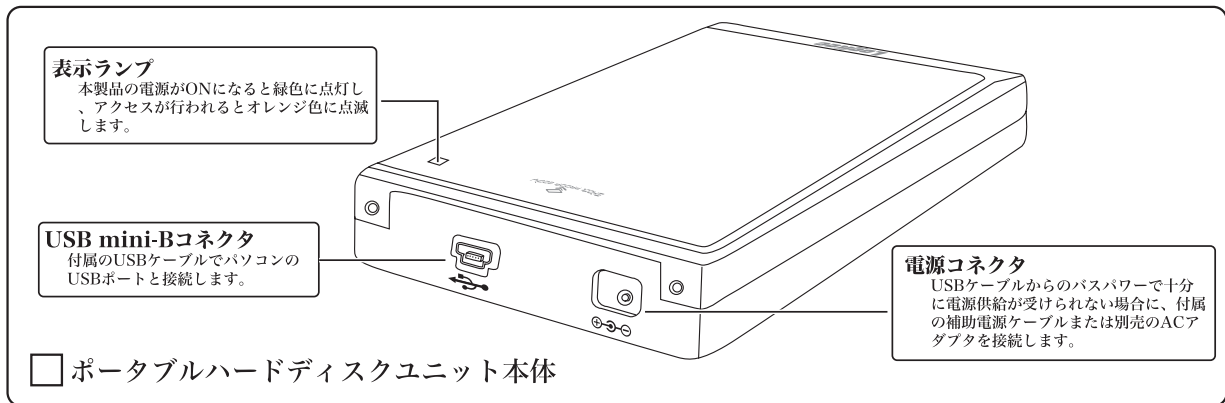

※本製品は精密電子機器です。輸送時には必ず付属の梱包材をご使用ください。

ケーブル巻付ガイドの装着方法

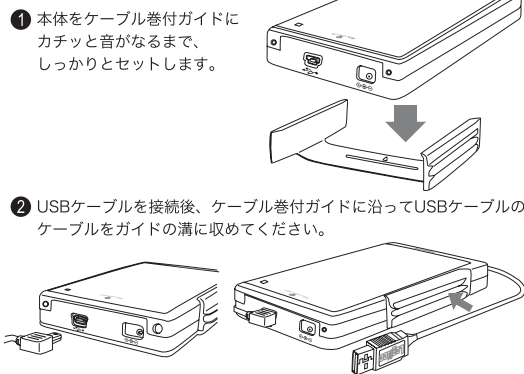

オンラインユーザー登録について

弊社Webサイトより、ユーザー登録頂くことをお勧めします。

L-site <http://www.logitec.co.jp/>

登録いただいたお客様を対象に、ご希望に応じて弊社発行のメールマガジン、弊社オンラインショップからの会員限定サービスをご案内させていただきます。また、登録いただいた製品に関連する重要な発表があった場合、ご連絡させていただくことがあります。



データの取り扱いについて

- ・ 万が一、盗難などによりハードディスク内にあるお客様の個人情報や機密情報が流出した場合、弊社は一切の責任を負いかねます。大切なデータを管理するため、盗難防止等、必要な処置を講じておくようお願いいたします。
- ・ ハードディスクドライブは消耗品です。不適切な使用や電氣的ノイズ・静電気による障害、強い衝撃、落雷などの天災地災等により故障する場合があります。重要なデータは万が一に備えて必ず他のメディアへバックアップをおとりください。
- ・ 不適切な使用や故障の結果生じたデータの直接的または間接的な損害については弊社では一切の保証をいたしません。
- ・ 本製品に保存したデータの消失については、いかなる運用形態にかかわらず、弊社では一切の責任を負いません。

保証規定

■保証内容

製品添付のマニュアル、文書、説明ファイルに記載事項にしたがった正常なご使用状態で故障した場合には、本保証書に記載された内容に基づき、無償修理を致します。保証対象は製品の本体部分のみとさせていただきます。ソフトウェアなどの添付品は保証の対象とはなりません。なお、本保証書は日本国内においてのみ有効です。

■保証適用外事項

- 保証期間内でも、以下の場合には有償修理となります。
1. 本保証書の提示をいただけない場合。
 2. 本保証書の所定事項の未記入、あるいは文字が書き換えられた場合。
 3. お買い上げ後の輸送、移動時の落下や衝撃等、お取り扱いが適当でないために生じた故障、損傷の場合。
 4. 火災、地震、水害、落雷、その他の天災地災、または異常電圧等による故障、損傷の場合。
 5. 接続されている他の機器に起因して、本製品に故障、損傷が生じた場合。
 6. 弊社および弊社が指定するサービス機関以外で、修理、調整、改良された場合。
 7. マニュアル、文書、説明ファイルに記載の使用方法、およびご注意に反するお取り扱いによって生じた故障、損傷の場合。

■免責事項

本製品の故障または使用によって生じた、お客様の保存データの消失、破損等について、保証するものではありません。直接および間接の損害について、弊社は一切の責任を負いません。

セットアップ手順 - Windows環境 -

重要!

準備

※Windows Vista、XP、Windows 2000、Windows Meをご使用のお客様は、この準備は必要ありません。「1.パソコンにつなぎます」へお進みください。

Windows 98、Windows 98 Second Editionをご使用のお客様は、パソコンにつなぐ前に付属の「Logitec HD サポートディスク」をパソコンのDVD/CDドライブにセットしてください。

Logitec HD サポートツールが起動します。ここで、「インストールの開始」ボタンをクリックしてください。自動的にUSBドライバのインストールが行われます。

※インストールが終わると、右の画面から「インストールの開始」ボタンがなくなります。

次に「1.パソコンにつなぎます」へお進みください。

クリック

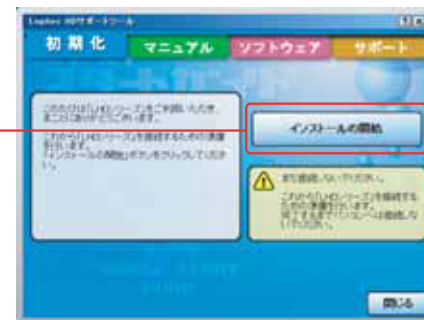

1. パソコンにつなぎます。

本製品は、USBバスパワーに対応していますので、USBケーブルでパソコンとつながりだけでパソコン側から、自動的に認識されます。

付属のUSBケーブルを使用して、本製品とパソコンを接続してください。

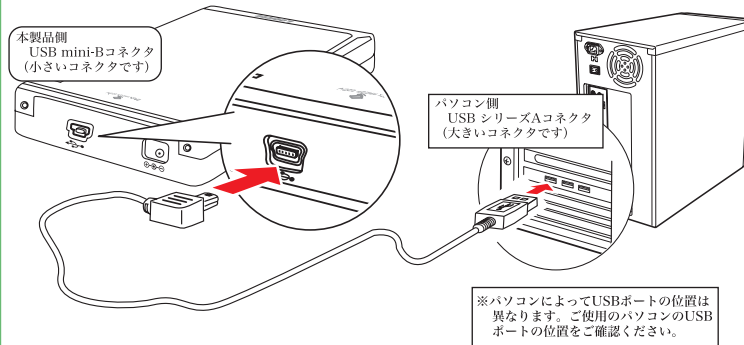

ポイント

- ・ USBケーブルを接続する場合は、コネクタの形と向きをよく確認してください。ちがう形のコネクタには接続できません。無理に接続しようとすると、故障・破損する場合があります。
- ・ 本製品を初めてパソコンに接続した時は、「新しいハードウェアの追加ウィザード (※)」が表示されます。このウィザードは、本製品がパソコンから正しく認識されると自動的に消えますので、特に操作する必要はありません。

※ウィザードの名称はOSにより異なります。

2. 結果を確認しましょう!

製品をパソコンにつなぐと、「マイコンピュータ」に「LOGITEC HD」という名前のハードディスクのアイコンが新しく追加されます。この「LOGITEC HD」のアイコンをダブルクリックすると、本製品へアクセスすることができます。



ポイント

マイコンピュータ上に本製品のアイコンが表示されない場合は、以下の点をご確認ください。

- ・ 接続の状態を確認してみる。
- ・ 別のUSBポートにつないで見る。

USBケーブルで接続しただけではパソコンから認識されない場合

パソコンからのUSBバスパワー供給が不足している可能性があります。

いったんUSBケーブルを取り外して、付属のUSB補助電源ケーブルを使用して、本製品の電源コネクタとパソコンのUSBポートを接続し (右図参照) 再度USBケーブルで本製品とパソコンを接続してください。

※USB補助電源ケーブルを使用しても認識されない場合、ご使用のパソコンからUSBバスパワーが出ていない可能性があります。そのような場合は、別売の本製品専用ACアダプタをご使用ください。

LHD-PBFシリーズ用ACアダプタ型番: LA-12W5S-02

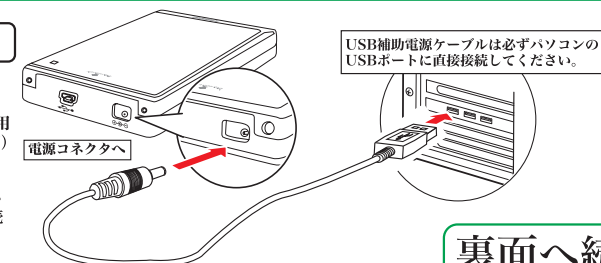

裏面へ続く

セットアップ手順 - Macintosh環境 -

1. パソコンにつないで、使えるようにフォーマットする

ポイント Macintosh環境では、本製品を接続しただけではフォーマット形式の問題からご使用になれません。以下に示す手順で本製品を接続後に、フォーマットを行ってください。

1 接続する

コンピュータの電源がONの状態で、本製品をMacintoshコンピュータに接続してください。(本製品以外のUSB接続の記憶装置を取り外しておいてください。)

正しく接続ができたなら、本製品のフォーマットを行います。フォーマット手順はMac OSのバージョンにより異なりますので、ご使用のOSに該当する部分をご参照ください。

Mac OS X環境の場合 右記
Mac OS 9環境の場合 下記

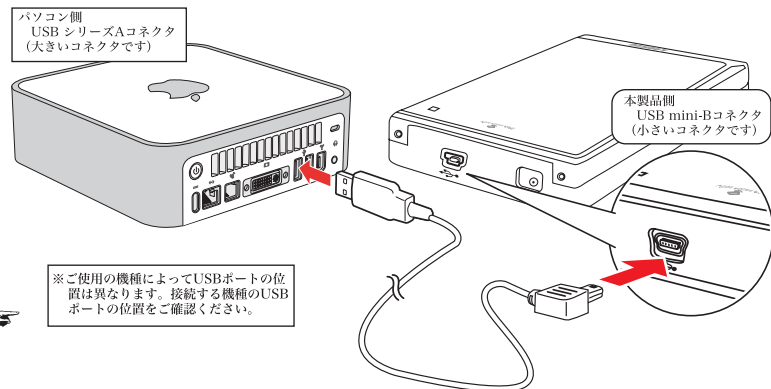

2 使えるようにフォーマットする - Mac OS 9 環境の場合 -

1 「アップル」メニューから「コントロールパネル」→「機能拡張マネージャ」を開き、「File Exchange」を停止して、コンピュータを再起動してください。

1. このチェックをOFFにすることで、機能が停止します。



2. 「再起動」ボタンをクリック

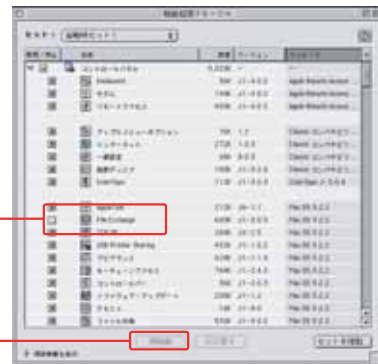

2 パソコンが再起動すると「このディスクはこのコンピュータでは読めません。ディスクを初期化しますか?」というメッセージとともに初期化のウィンドウが表示されます。ここで、必要に応じて名前を入力し、フォーマット形式に「Mac OS 拡張」を選択し、「初期化」ボタンをクリックします。

※「名前」を入力すると、本製品がデスクトップにマウントされる際、その名前が表示されるようになります。

1. 名前を入力

2. フォーマット形式を選択

3. 「初期化」ボタンをクリック

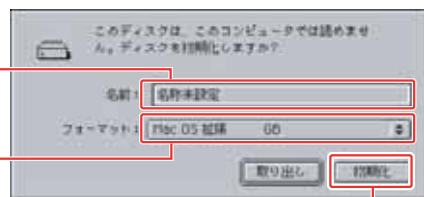

※ 初期化が終わったら「File Exchange」を「ON」に戻しておきます。

ポイント

- フォーマットは「Mac OS 拡張」を推奨します。「Mac OS 標準」は旧Macと互換性を持ったフォーマット形式ですが、大容量ハードディスクのフォーマットには適していません。
- デスクトップ上の本製品のドライブアイコンをクリックし「特別」から「ディスクの初期化」をクリックしても、フォーマットを行うことは可能ですが、この方法で初期化を行う場合、「DOS (FAT32)」形式でフォーマットされているハードディスクのフォーマット形式は変更できません。いったん、Mac OS 拡張でフォーマット後に、再フォーマットを行う場合などにご使用ください。

2 使えるようにフォーマットする - Mac OS X 環境の場合 -

1 接続後、メニューバーの「移動」から「アプリケーション」を選択してください。



ポイント 本製品を接続したときに、以下のメッセージが表示された場合は、「初期化」ボタンをクリックして、手順③へお進みください。



2 アプリケーションウィンドウが表示されますので、「ユーティリティ」フォルダを開き、「ディスクユーティリティ」をダブルクリックしてください。

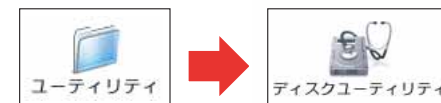

3 ディスクユーティリティが起動します。以下を参照してフォーマットを行ってください。

1. ドライブを選択してください
2. 「消去」タブをクリックしてください
3. 「Mac OS 拡張」を選択してください
4. 名前を入力してください
※「名前」を入力すると、本製品がデスクトップにマウントされる際、その名前が表示されるようになります。
5. 消去ボタンをクリックしてください

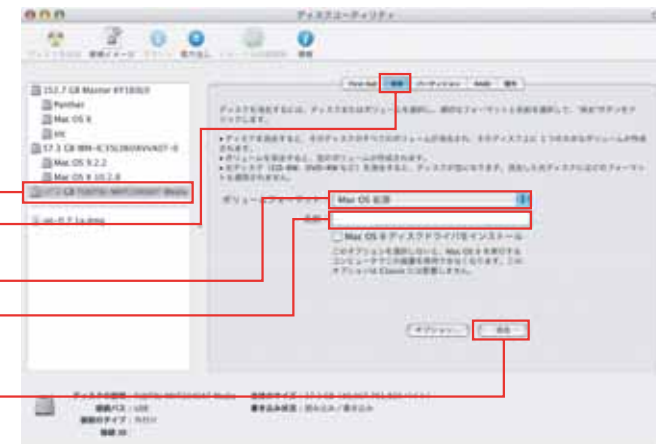

ポイント

- 選択するドライブがわからない場合、「接続バス」「接続のタイプ」を見て選択してください。本製品の他にUSB接続の記憶装置が接続されていない場合は、「USB」「外付け」と表示されているデバイスが本製品です。すでに使用中の他のドライブを選択しないように十分ご注意ください。
- Mac OS 9環境でもご使用になる場合は、名前の下にある「Mac OS 9 ディスクドライブをインストール」のチェックボックスにチェックを入れてください。(Mac OS Xのみインストールされているモデルの場合、このチェックボックスが表示されない場合があります)
- フォーマットは「Mac OS 拡張」を推奨します。「Mac OS 標準」は旧Macと互換性を持ったフォーマット形式ですが、大容量ハードディスクのフォーマットには適していません。
- Mac OS 10.0.4・10.1.5の環境では、フォルダ名やウィンドウ名に「Application」「Utilities」等、一部アルファベットが使用されています。

2. 結果を確認しましょう

接続とフォーマットが完了すると、デスクトップ上に以下のアイコンがマウントされます。本製品へのアクセスは、このアイコンをダブルクリックして行います。



Mac OS 9環境で表示されるアイコン



Mac OS X 環境で表示されるアイコン

USBケーブルで接続しただけではパソコンから認識されない場合

パソコンからのUSBバスパワー供給が不足している可能性があります。いったんUSBケーブルを取り外して、付属のUSB補助電源ケーブルを使用して、本製品の電源コネクタとパソコンのUSBポートを接続し(下図参照)再度USBケーブルで本製品とパソコンを接続してください。

※USB補助電源ケーブルを使用しても認識されない場合、ご使用のパソコンからUSBバスパワーが出ていない可能性があります。そのような場合は、別売の本製品専用ACアダプタをご使用ください。

LHD-PBFシリーズ用ACアダプタ型番: LA-12W5S-02

